

高速強力 裁断機



■用途

ゴム、スポンジ、ビニール、
皮革、繊維、紙、ベニヤ板、
石綿、アスベスト、ガラス繊維、
その他軟質物の型抜加工全般

※手袋、靴、パッキング、帽子、
造花、袋物、うちわ、
紙箱、自動車部品等

型式	L 型	特R L型	特1720型
有効裁断面積	390×1152mm	390×1514mm	390×1714mm
上盤面積	390×1152mm	390×1514mm	390×1714mm
下盤面積	515×1164mm	515×1536mm	515×1736mm
上下ストローク	48mm	48mm	48mm
フライホール外径	710mm	730mm	730
使用電動機	1.5kW 4p	1.5kW 4p	1.5kW 4p
フライホイール	2本掛け	3本掛け	3本掛け
総重量	約 900kg	約 1550kg	約 1950kg

各上盤奥行600mm対応可能

高速強力 裁断機

■ **L型**
高速裁断機

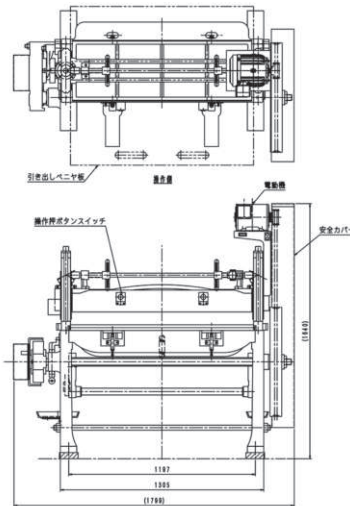
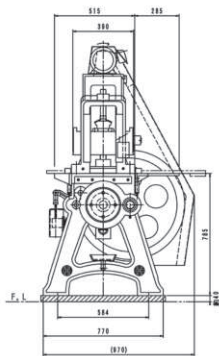

■ **特RL型**
高速裁断機

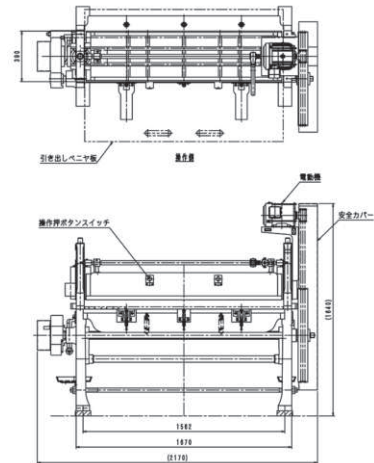
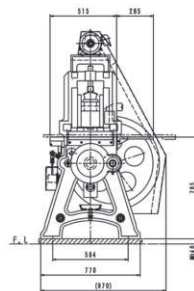

■ **特1720型**
高速裁断機

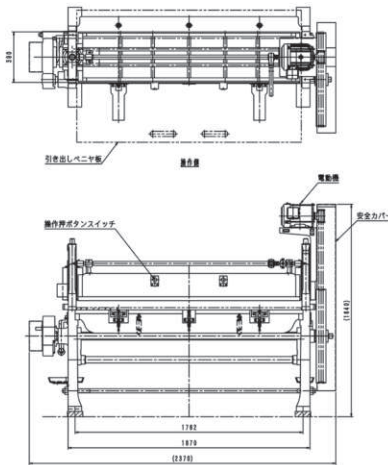
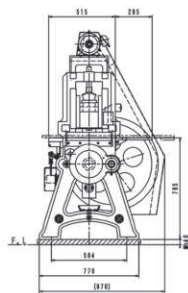

バンドブレーキ

クラッチ用ピン

大ギヤ用カラー
(ルーズブッシュ)

大ギヤ

ピニオンギヤ

ブレーキ調節用握り

